

## Certificat de Qualification Professionnelle

### ANIMATEUR D'EQUIPE option logistique

#### REPERAGE DES COMPETENCES DU CANDIDAT

Nom et prénom du candidat :

Entreprise :

**Le titulaire du CQP Animateur d'équipe option logistique est capable de :**

- Organiser les activités de logistique sur son secteur,
- Animer une équipe,
- Optimiser la qualité et la sécurité des activités de logistique sur son secteur et assurer l'interface avec les autres services



Nom du candidat : .....

Signature : .....

Date de l'entretien : .....

**Nom des personnes ayant complété ce document :**

Responsable hiérarchique : .....

Signature : .....

Évaluateur : .....

Signature : .....

**Objectif de l'entretien :**

L'objectif de l'entretien de repérage est d'identifier l'expérience du candidat et ses acquis, afin de le conseiller et de **l'orienter** :

- Vers la validation des acquis de l'expérience pour les modules correspondant à son expérience
- Vers un parcours de formation adapté pour les autres modules

**Cet entretien doit permettre au salarié d'exprimer et de décrire son expérience professionnelle sous ses différentes facettes, quelle que soit l'entreprise où cette expérience a été acquise, afin de valoriser ses acquis et d'ancrer la démarche dans une dynamique positive.**

Cet entretien doit créer les conditions d'adhésion du candidat au projet d'évolution professionnelle.

**Participants :** Candidat, responsable hiérarchique, évaluateur

## Accueil

### → **Rappeler l'objectif et le contexte de l'entretien :**

Il s'agit de décrire et de comprendre l'expérience professionnelle du candidat. Les questions posées visent à mieux comprendre les activités du candidat et à voir si elles correspondent aux compétences requises pour le CQP. Ce n'est pas une évaluation, ni un examen, et il n'y a pas de jugement de valeur vis-à-vis du candidat.

### → **Présenter la tierce personne et la raison de sa présence**

### → **Avant d'entrer dans un questionnaire plus précis, quelques questions ouvertes doivent permettre de mettre à l'aise le candidat et d'avoir une première vision globale de son expérience.**

Exemples :

Sur quel secteur êtes-vous responsable ? Poser quelques questions sur les caractéristiques du secteur : les différentes activités logistiques du secteur, les différentes matières, articles et produits finis ....

Combien de personnes se trouvent dans votre équipe ?

Depuis combien d'années êtes-vous animateur ? Avez-vous évolué à l'interne ? Etiez-vous dans le même secteur auparavant ?

### → **Présenter l'outil de repérage des compétences qui sera utilisé, renseigné et paraphé.**

Prévoir un document pour chaque participant afin que chacun puisse le consulter.

## Déroulement de l'entretien

→ Les questions sont à compléter et à adapter en fonction du candidat.

→ Il peut être plus facile de poser les questions correspondant à plusieurs modules avant de renseigner les fiches pour ces différents modules, afin de faciliter l'expression du candidat

→ Recadrer cependant en cas de dérive : il s'agit de faire le lien avec les compétences requises par le CQP

→ Si vous rencontrez des difficultés pour répondre sur un point donné, vous pouvez vous appuyer sur le référentiel d'évaluation pour mieux identifier le niveau d'exigence du CQP (ce qui sera demandé au candidat lors de l'évaluation finale).

→ **« Arrêt sur image »** : les 3 intervenants répondent « OUI » ou « NON » à la question posée. Le résultat doit faire l'objet d'un consensus entre les 3 participants. Lorsque les avis divergent sur certains points, c'est l'occasion d'une discussion positive pour le salarié et les autres intervenants.

Méthode d'utilisation : dès lors qu'un des acteurs coche « NON », la compétence n'est pas acquise, et le candidat doit l'acquérir par la formation ou la pratique.



→ **Rôle du responsable hiérarchique :**

- Faciliter l'expression du candidat en posant des questions ou en les complétant (souvenez-vous de l'incident survenu la semaine dernière, de l'action que vous avez menée l'année dernière, ...) et **non répondre à sa place**
- Apporter son avis pour répondre OUI ou NON sur la fiche à renseigner **au cours de l'entretien**

## Conclusion

→ Faire une synthèse orale des modules acquis et non acquis : vérifier l'adhésion des trois participants et notamment du responsable hiérarchique.

→ **Renseigner la fiche récapitulative. Les trois personnes signent le document.**

**Point d'attention :** Ce document fait partie du dossier présenté au Jury CPNEIS<sup>1</sup>.

→ Présenter les prochaines étapes :

- Validation des acquis de l'expérience
- Formation, le cas échéant

→ Conclure en donnant un sens à l'entretien et aux prochaines étapes : valoriser les acquis et faire exprimer un engagement réciproque sur la suite à donner.

---

<sup>1</sup> Commission Paritaire Nationale de l'Emploi des Industries de Santé

## Unité1 : Organiser les activités logistiques sur son secteur

### Exemple de questionnement

Quelles sont les activités logistiques sur votre secteur ? Décrivez vos activités relatives à l'organisation des opérations logistiques : comment établissez-vous le planning, quelles sont vos principales contraintes, quelles règles devez-vous respecter ? Quels sont les principaux problèmes d'organisation ? Comment cela se passe-t-il en cas de retard ou de problème ?

Comment se passe l'organisation du flux des matières, articles, produits finis et déchets dans votre service ? Comment organisez-vous la gestion des flux documentaires ?

Comment est constituée votre équipe ? (Nombre de personnes, postes et fonctions)

Comment organisez-vous les activités de votre équipe ? Quels sont les différents éléments à prendre en compte ?

Le candidat est capable, en autonomie, de ...	Auto-évaluation	Evaluation par le hiérarchique	Evaluation par l'évaluateur	Compétence acquise
Organiser des activités de logistique sur un secteur en fonction du planning prévu, des priorités et des aléas liés à la réception, stockage et aux expéditions des produits	Oui Non ? ?	Oui Non ? ?	Oui Non ? ?	Oui Non ? ?
Organiser le flux des documents et informations sur son secteur	Oui Non ? ?	Oui Non ? ?	Oui Non ? ?	Oui Non ? ?
Organiser les activités d'une équipe pour réaliser le planning	Oui Non ? ?	Oui Non ? ?	Oui Non ? ?	Oui Non ? ?
Organiser le flux des matières, articles, produits finis, déchets et les déplacements de personnel sur son secteur	Oui Non ? ?	Oui Non ? ?	Oui Non ? ?	Oui Non ? ?

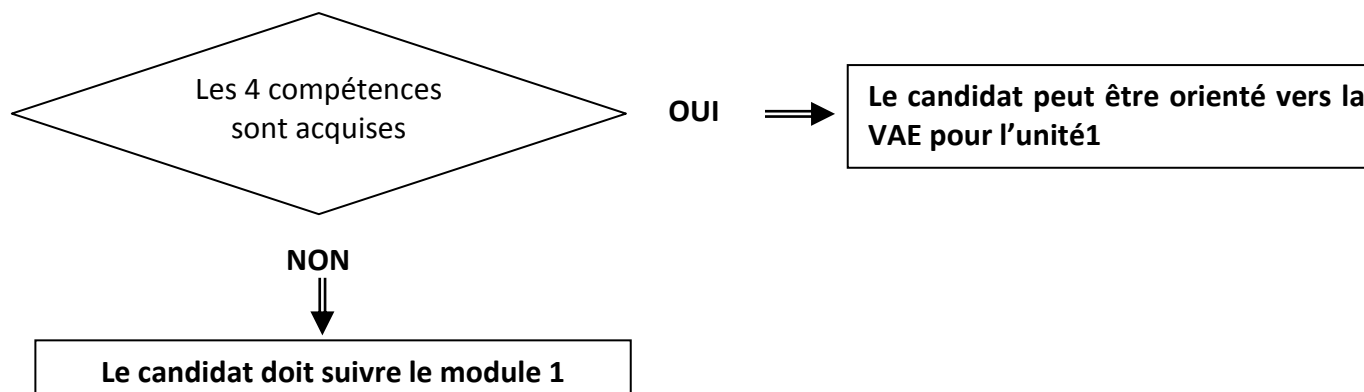

**Unité 2 : Superviser la mise en œuvre des opérations logistiques sur son secteur**



**Exemple de questionnement**

Quels sont les différents produits stockés sur votre secteur ? Pouvez-vous décrire leurs principales caractéristiques : contenants, formes galéniques, risques et conditions de stockage,... ?

Quelles opérations logistiques supervisez-vous sur votre secteur (approvisionnements, expéditions, livraisons, lancement des opérations logistiques, inventaires...) ? Comment faites-vous ? Que contrôlez-vous ?

Quel type de données mettez-vous à jour ? Quelles applications informatiques utilisez-vous dans votre activité ?

Avez-vous des exemples de dysfonctionnements, dérives ou non-conformités pour lesquels vous avez apporté un appui à vos collaborateurs ? Quelles actions avez-vous prises ? Pourquoi ?

Quel type d'appui (technique, méthodologique...) apportez-vous à votre équipe ? Donnez des exemples.

<b>Le candidat est capable, en autonomie, de ...</b>	Auto-évaluation	Evaluation par le hiérarchique	Evaluation par l'évaluateur	<b>Compétence acquise</b>
Identifier les caractéristiques des matières, articles et produits finis pharmaceutiques et leurs conditions de stockage	Oui Non ? ?	Oui Non ? ?	Oui Non ? ?	Oui Non ? ?
Lancer les opérations logistiques en fonction des besoins des clients internes et externes	Oui Non ? ?	Oui Non ? ?	Oui Non ? ?	Oui Non ? ?
Contrôler les opérations réalisées (les approvisionnements, les expéditions, livraisons, les mouvements de stocks...), les délais et les conditions de stockage	Oui Non ? ?	Oui Non ? ?	Oui Non ? ?	Oui Non ? ?
Superviser et contrôler les inventaires	Oui Non ? ?	Oui Non ? ?	Oui Non ? ?	Oui Non ? ?
Mettre à jour les données de son secteur en utilisant tout système informatisé lié à la gestion des stocks	Oui Non ? ?	Oui Non ? ?	Oui Non ? ?	Oui Non ? ?
Déterminer les mesures à prendre en cas de dysfonctionnement, de dérive ou de non-conformité liés aux opérations logistiques	Oui Non ? ?	Oui Non ? ?	Oui Non ? ?	Oui Non ? ?
Apporter un support technique et méthodologique à ses collaborateurs dans la réalisation des opérations logistiques et le diagnostic d'une dérive ou non-conformité	Oui Non ? ?	Oui Non ? ?	Oui Non ? ?	Oui Non ? ?

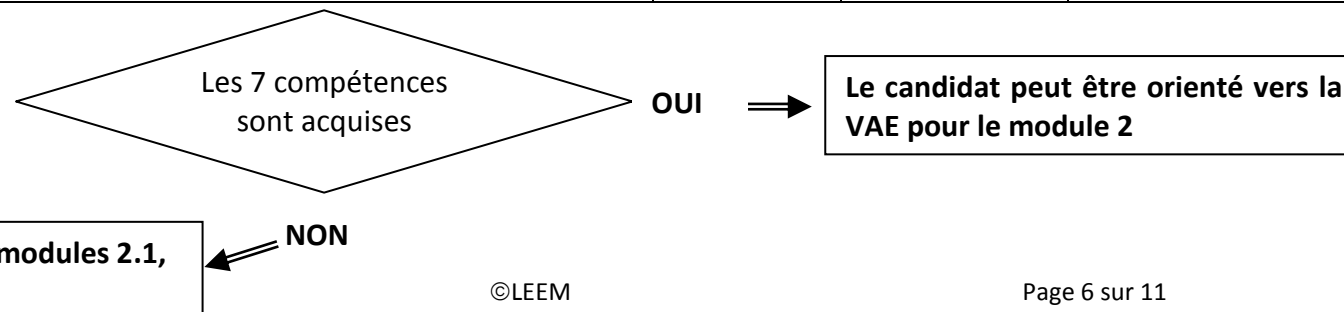

### Unité 3 : Faire appliquer les règles de qualité et de sécurité sur son secteur et contrôler leur application

#### Exemple de questionnement

Quelle est votre action pour garantir la qualité des opérations logistiques sur votre secteur ?

Quelles sont les principales causes de non-conformité sur votre secteur ? Donnez des exemples.

Quels sont les principaux risques vis à vis de la sécurité des personnes sur votre secteur ?

Quelles actions préventives ou correctives mettez-vous en place par rapport à ces risques qualité ou sécurité ?

Et plus particulièrement, quelle action auprès de votre équipe ?

Vérifiez-vous les documents de traçabilité ?

Quels documents avez-vous été amené à rédiger ?

Le candidat est capable, en autonomie, de ...	Auto-évaluation	Evaluation par le hiérarchique	Evaluation par l'évaluateur	Compétence acquise
Evaluer sur un secteur la conformité des activités, des locaux et des équipements avec les BPF/BPD, les règles de sécurité et les procédures	Oui Non ? ?	Oui Non ? ?	Oui Non ? ?	Oui Non ? ?
Faire appliquer les BPF/ BPD, les règles de sécurité et les procédures par l'ensemble des collaborateurs sur un secteur	Oui Non ? ?	Oui Non ? ?	Oui Non ? ?	Oui Non ? ?
Analyser les causes de non-conformités liées à la qualité et à la sécurité	Oui Non ? ?	Oui Non ? ?	Oui Non ? ?	Oui Non ? ?
Veiller à ce que toute déviation ou non-conformité soit enregistrée et traitée et assurer le suivi d'actions correctives	Oui Non ? ?	Oui Non ? ?	Oui Non ? ?	Oui Non ? ?
Apprécier la conformité des documents de traçabilité concernant son secteur	Oui Non ? ?	Oui Non ? ?	Oui Non ? ?	Oui Non ? ?
Rédiger un document de production (mode opératoire, rapport simple, procédure...) en fonction des règles de qualité internes et externes	Oui Non ? ?	Oui Non ? ?	Oui Non ? ?	Oui Non ? ?

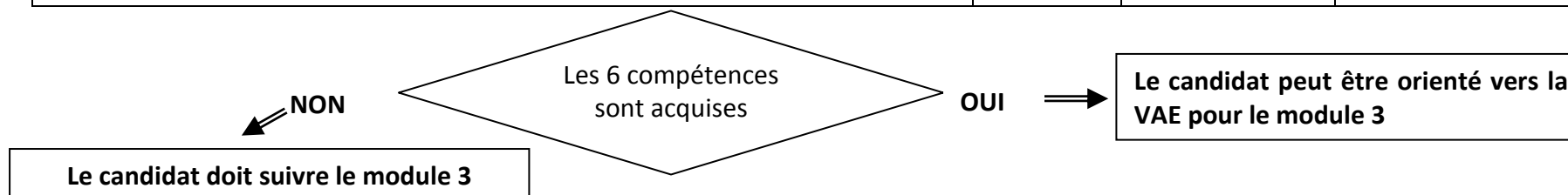

**Unité 4 – Appliquer des règles simples de gestion et d'administration du personnel sur son secteur**



**Exemple de questionnement**

Avez-vous des activités liées à l'administration du personnel ? Décrivez-les

Avez-vous des activités liées au suivi ou à la gestion d'un budget de fonctionnement ? (dans le cadre de votre métier actuel ou dans un autre cadre) Décrivez-les

<b>Le candidat est capable, en autonomie, de ...</b>	Auto-évaluation	Evaluation par le hiérarchique	Evaluation par l'évaluateur	<b>Compétence acquise</b>
Appliquer les règles de gestion du personnel (congrés, horaires, RTT, pauses...)	<b>Oui Non</b> ? ?	<b>Oui Non</b> ? ?	<b>Oui Non</b> ? ?	<b>Oui Non</b> ? ?
Assurer l'intégration et le suivi des intérimaires et des nouveaux collaborateurs	<b>Oui Non</b> ? ?	<b>Oui Non</b> ? ?	<b>Oui Non</b> ? ?	<b>Oui Non</b> ? ?
Appliquer les règles de gestion d'un budget de fonctionnement sur son secteur	<b>Oui Non</b> ? ?	<b>Oui Non</b> ? ?	<b>Oui Non</b> ? ?	<b>Oui Non</b> ? ?

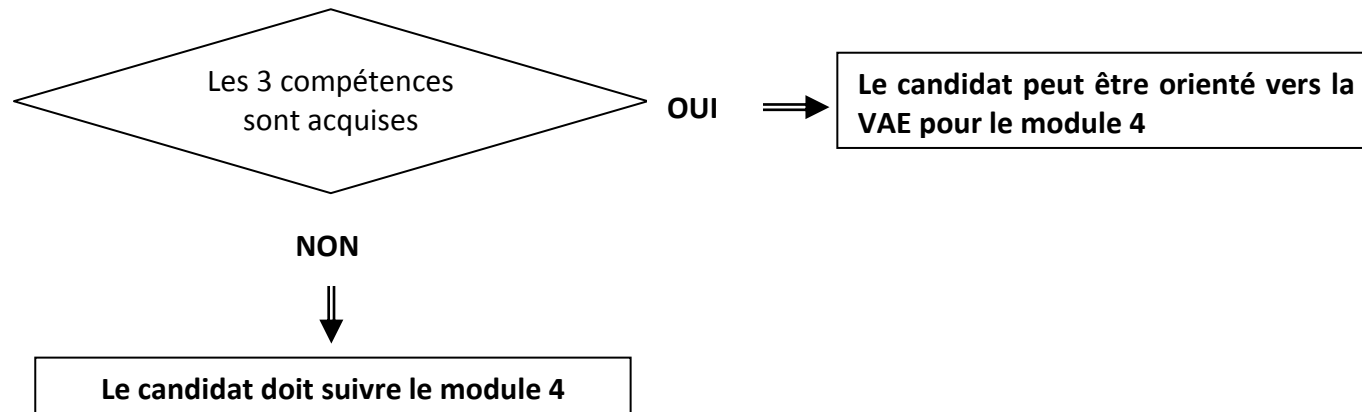



## Unité 5 – Communiquer et animer une équipe

### Exemple de questionnement

Comment animez-vous votre équipe ?

Quels sont les objectifs pour l'ensemble de votre équipe ? Animez-vous des actions avec votre équipe pour réaliser un objectif donné ? Donnez des exemples et expliquez votre démarche. Fixez-vous des objectifs individuels ? Donnez des exemples et expliquez votre démarche.

Formez-vous des collaborateurs ? Etes-vous amené à suivre leur progression et à proposer des évolutions ? Si oui, expliquez votre démarche.

Quelles difficultés rencontrez-vous dans l'animation de votre équipe et comment les surmontez-vous ?

Avec quelles personnes des autres services êtes-vous en relation ? (Production, planification, contrôle qualité, AQ, ....) Comment cela se passe-t-il ?

Le candidat est capable, en autonomie, de ...	Auto-évaluation	Evaluation par le hiérarchique	Evaluation par l'évaluateur	Compétence acquise
Communiquer efficacement avec des interlocuteurs différents dans des situations variées	Oui Non ? ?	Oui Non ? ?	Oui Non ? ?	Oui Non ? ?
Former et assister des collaborateurs sur la pratique des activités professionnelles	Oui Non ? ?	Oui Non ? ?	Oui Non ? ?	Oui Non ? ?
Animer une équipe de collaborateurs sur un secteur : donner des directives, transmettre des informations, gérer des conflits, apprécier le travail réalisé, motiver et convaincre son équipe, mener des entretiens et fixer des objectifs	Oui Non ? ?	Oui Non ? ?	Oui Non ? ?	Oui Non ? ?
Suivre et / ou accompagner l'acquisition des compétences et proposer des évolutions dans un cadre défini	Oui Non ? ?	Oui Non ? ?	Oui Non ? ?	Oui Non ? ?

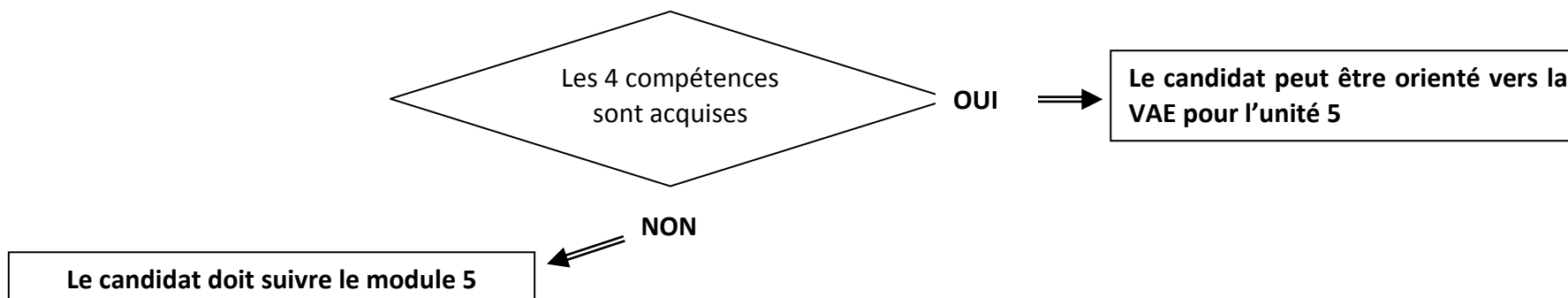

## Unité 6 – Animer des actions de progrès sur son secteur



## Exemple de questionnement

Quels sont les indicateurs de productivité sur votre secteur ? Menez-vous des actions pour suivre et analyser ces indicateurs ?

Quelle est votre action pour améliorer l'organisation de production ? Donnez des exemples. Avez-vous déjà proposé et mis en place des actions dans le domaine de la qualité et de la sécurité ? A partir d'exemples, expliquez comment vous mettez en place un plan d'action avec votre équipe.

Le candidat est capable, en autonomie, de ...	Auto-évaluation	Evaluation par le hiérarchique	Evaluation par l'évaluateur	Compétence acquise
Rechercher et traiter des informations liées aux activités professionnelles (qualité, réglementation pharmaceutique, règles de gestion du personnel, technologie, ...)	Oui Non ? ?	Oui Non ? ?	Oui Non ? ?	Oui Non ? ?
Proposer et mettre en place des actions correctives pour remédier aux non-conformités liées à la qualité et à la sécurité, en liaison avec les autres services	Oui Non ? ?	Oui Non ? ?	Oui Non ? ?	Oui Non ? ?
Analyser et interpréter des résultats de suivi d'indicateurs de productivité	Oui Non ? ?	Oui Non ? ?	Oui Non ? ?	Oui Non ? ?
Proposer et mettre en place des actions correctives pour réduire les coûts et les délais, en liaison avec les autres services	Oui Non ? ?	Oui Non ? ?	Oui Non ? ?	Oui Non ? ?
Animer un plan d'action au sein d'une équipe	Oui Non ? ?	Oui Non ? ?	Oui Non ? ?	Oui Non ? ?

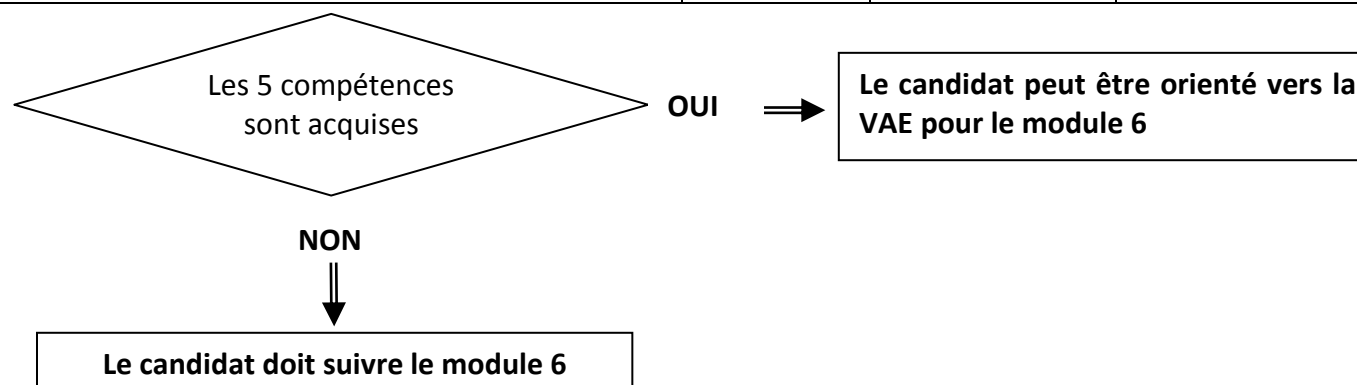

## Repérage préalable des compétences du candidat

### Tableau récapitulatif

Unité de compétences	Fiche de positionnement renseignée	Le candidat doit suivre les modules suivants	Le candidat est orienté vers la validation des acquis de l'expérience pour les modules suivants
Unité1 : Organiser les activités logistiques sur son secteur			
Unité 2 : Superviser la mise en œuvre des opérations logistiques sur son secteur			
Unité 3 – Faire appliquer les règles de qualité et de sécurité sur son secteur et contrôler leur application			
Unité 4 – Appliquer des règles simples de gestion et d'administration du personnel sur son secteur			
Unité 5 – Communiquer et animer une équipe			
Unité 6 – Animer des actions de progrès sur son secteur			