

Certificat de Qualification Professionnelle

ANIMATEUR D'EQUIPE

REPERAGE DES COMPETENCES DU CANDIDAT

Nom et prénom du candidat :

Entreprise :

Le titulaire du CQP Animateur d'équipe est capable de :

- Organiser la production sur un secteur¹ de production, fabrication ou conditionnement,
- Animer une ou plusieurs équipes,
- Optimiser la qualité, la sécurité et la productivité sur son secteur et assurer l'interface avec les services supports.

¹ Le secteur peut correspondre à une zone de production, un îlot ou un atelier.

Nom du candidat :

Signature :

Date de l'entretien :

Nom des personnes ayant complété ce document :

Responsable hiérarchique :

Signature :

Évaluateur :

Signature :

Objectif de l'entretien :

L'objectif de l'entretien de repérage est d'identifier l'expérience du candidat et ses acquis, afin de le conseiller et de **l'orienter** :

- Vers la validation des acquis de l'expérience pour les modules correspondant à son expérience
- Vers un parcours de formation adapté pour les autres modules

Cet entretien doit permettre au salarié d'exprimer et de décrire son expérience professionnelle sous ses différentes facettes, quelle que soit l'entreprise où cette expérience a été acquise, afin de valoriser ses acquis et d'ancrer la démarche dans une dynamique positive.

Cet entretien doit créer les conditions d'adhésion du candidat au projet d'évolution professionnelle.

Participants : Candidat, responsable hiérarchique, évaluateur

Accueil

→ **Rappeler l'objectif et le contexte de l'entretien :**

Il s'agit de décrire et de comprendre l'expérience professionnelle du candidat. Les questions posées visent à mieux comprendre les activités du candidat et à voir si elles correspondent aux compétences requises pour le CQP. Ce n'est pas une évaluation, ni un examen, et il n'y a pas de jugement de valeur vis-à-vis du candidat.

→ **Présenter la tierce personne et la raison de sa présence**

→ **Avant d'entrer dans un questionnement plus précis, quelques questions ouvertes doivent permettre de mettre à l'aise le candidat et d'avoir une première vision globale de son expérience.**

Exemples :

Sur quel secteur êtes-vous responsable ? Poser quelques questions sur les caractéristiques du secteur : type de produits, zone, process, nouveaux équipements,

Combien de personnes se trouvent dans votre équipe ?

Depuis combien d'années êtes-vous animateur ? Avez-vous évolué à l'interne ? Etiez-vous dans le même secteur auparavant ?

→ **Présenter l'outil de repérage des compétences qui sera utilisé, renseigné et paraphé.**

Prévoir un document pour chaque participant afin que chacun puisse le consulter.

Déroulement de l'entretien

→ Les questions sont à compléter et à adapter en fonction du candidat.

→ Il peut être plus facile de poser les questions correspondant à plusieurs modules avant de renseigner les fiches pour ces différents modules, afin de faciliter l'expression du candidat

→ Recadrer cependant en cas de dérive : il s'agit de faire le lien avec les compétences requises par le CQP

→ Si vous rencontrez des difficultés pour répondre sur un point donné, vous pouvez vous appuyer sur le référentiel d'évaluation pour mieux identifier le niveau d'exigence du CQP (ce qui sera demandé au candidat lors de l'évaluation finale).

→ « **Arrêt sur image** » : les 3 intervenants répondent « OUI » ou « NON » à la question posée. Le résultat doit faire l'objet d'un consensus entre les 3 participants.

Lorsque les avis divergent sur certains points, c'est l'occasion d'une discussion positive pour le salarié et les autres intervenants.

Méthode d'utilisation : dès lors qu'un des acteurs coche « NON », la compétence n'est pas acquise, et le candidat doit l'acquérir par la formation ou la pratique.

→ **Rôle du responsable hiérarchique :**

- ☑ Faciliter l'expression du candidat en posant des questions ou en les complétant (souvenez-vous de l'incident survenu la semaine dernière, de l'action que vous avez menée l'année dernière,) et **non répondre à sa place**
- ☑ Apporter son avis pour répondre OUI ou NON sur la fiche à renseigner **au cours de l'entretien**

Conclusion

→ Faire une synthèse orale des modules acquis et non acquis : vérifier l'adhésion des trois participants et notamment du responsable hiérarchique.

→ **Renseigner la fiche récapitulative. Les trois personnes signent le document.**

Point d'attention : Ce document fait partie du dossier présenté au Jury CPNEIS².

→ Présenter les prochaines étapes :

- ☑ Validation des acquis de l'expérience
- ☑ Formation, le cas échéant

→ Conclure en donnant un sens à l'entretien et aux prochaines étapes : valoriser les acquis et faire exprimer un engagement réciproque sur la suite à donner.

² Commission Paritaire Nationale de l'Emploi des Industries de Santé

Unité1 : Organiser la production sur un secteur¹

Exemple de questionnement

Quelles sont les activités de production sur votre secteur ? Décrivez vos activités relatives à l'organisation de la production : comment établissez-vous le planning, quelles sont vos principales contraintes, quelles règles devez-vous respecter, ... Quels sont les principaux problèmes d'organisation ? Comment cela se passe-t-il en cas de retard ou de problème ?

Comment se passe l'organisation du stockage et de la circulation des MP, AC, PSO et PF dans l'atelier ? La gestion des flux documentaires ?

Comment est constituée votre équipe ? (Nombre de personnes, postes et fonctions)

Comment organisez-vous les activités de votre équipe ? Quels sont les différents éléments à prendre en compte ?

Le candidat est capable, en autonomie, de ...	Auto-évaluation	Evaluation par le hiérarchique	Evaluation par l'évaluateur	Compétence acquise
Organiser des activités diverses de production sur un secteur en fonction du planning prévu et des aléas de la production	Oui Non <input type="checkbox"/> <input type="checkbox"/>	Oui Non <input type="checkbox"/> <input type="checkbox"/>	Oui Non <input type="checkbox"/> <input type="checkbox"/>	Oui Non <input type="checkbox"/> <input type="checkbox"/>
Organiser la circulation et le rangement des flux de produits et d'articles sur un secteur, ainsi que les flux documentaires	Oui Non <input type="checkbox"/> <input type="checkbox"/>	Oui Non <input type="checkbox"/> <input type="checkbox"/>	Oui Non <input type="checkbox"/> <input type="checkbox"/>	Oui Non <input type="checkbox"/> <input type="checkbox"/>
Organiser les activités d'une équipe pour réaliser le planning	Oui Non <input type="checkbox"/> <input type="checkbox"/>	Oui Non <input type="checkbox"/> <input type="checkbox"/>	Oui Non <input type="checkbox"/> <input type="checkbox"/>	Oui Non <input type="checkbox"/> <input type="checkbox"/>

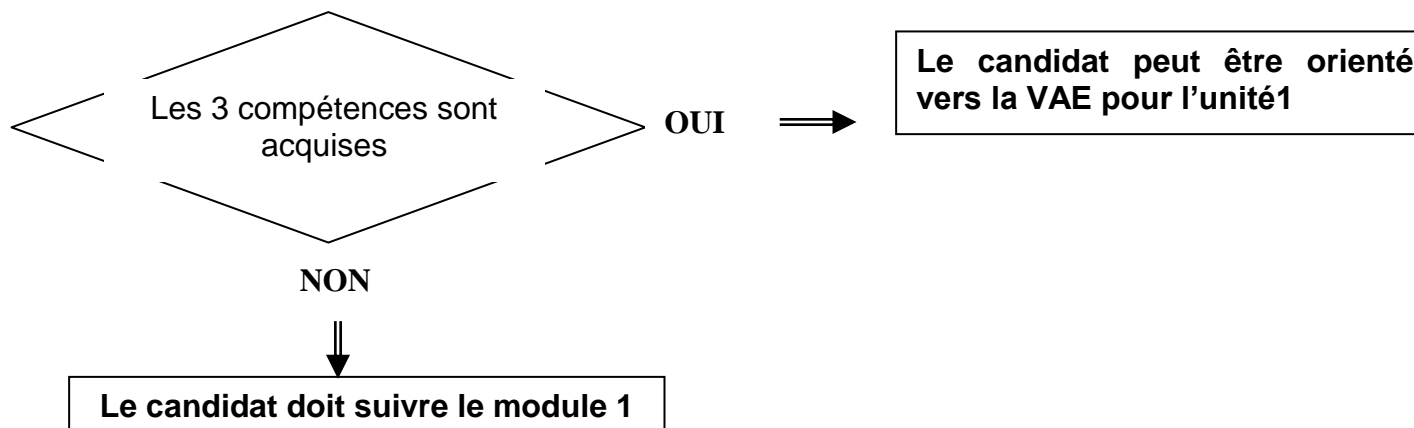

Unité 2 : Assurer la mise en oeuvre des procédés sur son secteur

Exemple de questionnement

Quels sont les différents produits fabriqués sur le site de production ? Pouvez-vous décrire leurs principales caractéristiques : formes galéniques, principes actifs et excipients, risques spécifiques,... ? Quels sont les principaux procédés de fabrication et de conditionnement sur le site de production ?

Quels sont les procédés de fabrication et/ou de conditionnement dans votre secteur d'activité ?

Intervenez-vous parfois sur la conduite de ces procédés : appui aux opérateurs, vérifications, interventions en cas d'incident ou de dérive,... ? Faites-vous intervenir les services supports ?

Quelles applications informatiques utilisez-vous dans votre activité professionnelle ?

Avez-vous eu l'occasion de participer à la validation de certains procédés ? Qu'avez-vous fait ?

Le candidat est capable, en autonomie, de ...	Auto-évaluation	Evaluation par le hiérarchique	Evaluation par l'évaluateur	Compétence acquise
Identifier les caractéristiques des différents produits de son unité de production et les procédés de fabrication et/ou de conditionnement associés	Oui Non <input type="checkbox"/> <input type="checkbox"/>	Oui Non <input type="checkbox"/> <input type="checkbox"/>	Oui Non <input type="checkbox"/> <input type="checkbox"/>	Oui Non <input type="checkbox"/> <input type="checkbox"/>
Identifier le rôle des services supports	Oui Non <input type="checkbox"/> <input type="checkbox"/>	Oui Non <input type="checkbox"/> <input type="checkbox"/>	Oui Non <input type="checkbox"/> <input type="checkbox"/>	Oui Non <input type="checkbox"/> <input type="checkbox"/>
Déterminer les mesures à prendre en cas de dysfonctionnement, de dérive ou de non-conformité liés au procédé	Oui Non <input type="checkbox"/> <input type="checkbox"/>	Oui Non <input type="checkbox"/> <input type="checkbox"/>	Oui Non <input type="checkbox"/> <input type="checkbox"/>	Oui Non <input type="checkbox"/> <input type="checkbox"/>
Apporter un support technique à ses collaborateurs dans la conduite des procédés	Oui Non <input type="checkbox"/> <input type="checkbox"/>	Oui Non <input type="checkbox"/> <input type="checkbox"/>	Oui Non <input type="checkbox"/> <input type="checkbox"/>	Oui Non <input type="checkbox"/> <input type="checkbox"/>
Utiliser tout système informatisé lié à la production ou à la gestion du secteur	Oui Non <input type="checkbox"/> <input type="checkbox"/>	Oui Non <input type="checkbox"/> <input type="checkbox"/>	Oui Non <input type="checkbox"/> <input type="checkbox"/>	Oui Non <input type="checkbox"/> <input type="checkbox"/>
Organiser la mise en œuvre d'essais et/ou de contrôles spécifiques liés à la validation ou à la qualification ³	Oui Non <input type="checkbox"/> <input type="checkbox"/>	Oui Non <input type="checkbox"/> <input type="checkbox"/>	Oui Non <input type="checkbox"/> <input type="checkbox"/>	Oui Non <input type="checkbox"/> <input type="checkbox"/>

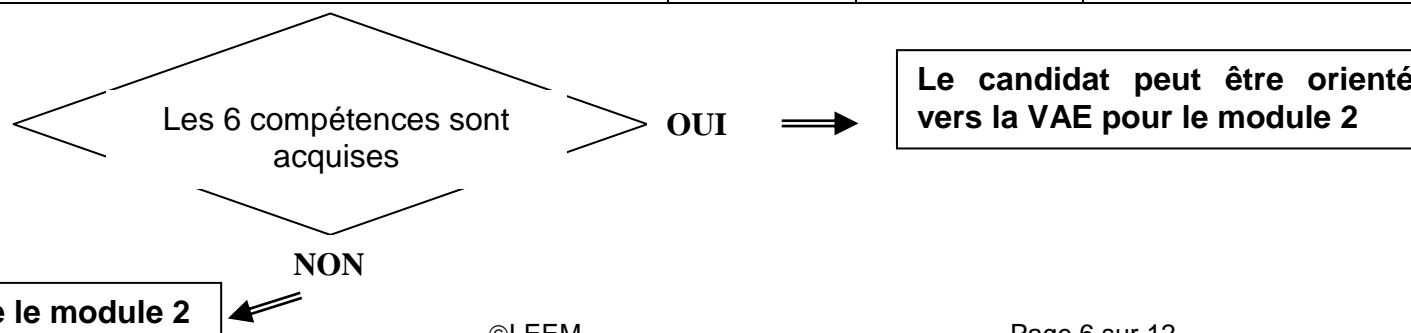

Unité 3 : – Mettre en place les conditions d'utilisation optimale des équipements sur son secteur

Exemple de questionnement

Quels sont les principaux équipements de votre secteur d'activité ?

Est-ce que vous organisez l'utilisation des équipements : production sur telle ou telle ligne ? En fonction de quoi ?

Faites-vous appel directement aux techniciens de maintenance pour les interventions de maintenance préventive et corrective? Suivez-vous leurs interventions ?

En cas de dysfonctionnement technique des équipements, que faites-vous ? Prenez des exemples de dysfonctionnements récents.

Connaissez-vous les procédures à respecter pour la qualification des équipements et la vérification de l'instrumentation ?

Le candidat est capable, en autonomie, de ...	Auto-évaluation	Evaluation par le hiérarchique	Evaluation par l'évaluateur	Compétence acquise
Apporter un support technique aux collaborateurs sur les équipements	Oui Non <input type="checkbox"/> <input type="checkbox"/>	Oui Non <input type="checkbox"/> <input type="checkbox"/>	Oui Non <input type="checkbox"/> <input type="checkbox"/>	Oui Non <input type="checkbox"/> <input type="checkbox"/>
Déterminer les mesures à prendre en cas de dysfonctionnement, dérive ou non-conformité des équipements	Oui Non <input type="checkbox"/> <input type="checkbox"/>	Oui Non <input type="checkbox"/> <input type="checkbox"/>	Oui Non <input type="checkbox"/> <input type="checkbox"/>	Oui Non <input type="checkbox"/> <input type="checkbox"/>
Organiser l'utilisation des équipements et les interventions de maintenance	Oui Non <input type="checkbox"/> <input type="checkbox"/>	Oui Non <input type="checkbox"/> <input type="checkbox"/>	Oui Non <input type="checkbox"/> <input type="checkbox"/>	Oui Non <input type="checkbox"/> <input type="checkbox"/>
Expliquer la procédure à respecter pour la qualification des équipements et la vérification de l'instrumentation	Oui Non <input type="checkbox"/> <input type="checkbox"/>	Oui Non <input type="checkbox"/> <input type="checkbox"/>	Oui Non <input type="checkbox"/> <input type="checkbox"/>	Oui Non <input type="checkbox"/> <input type="checkbox"/>

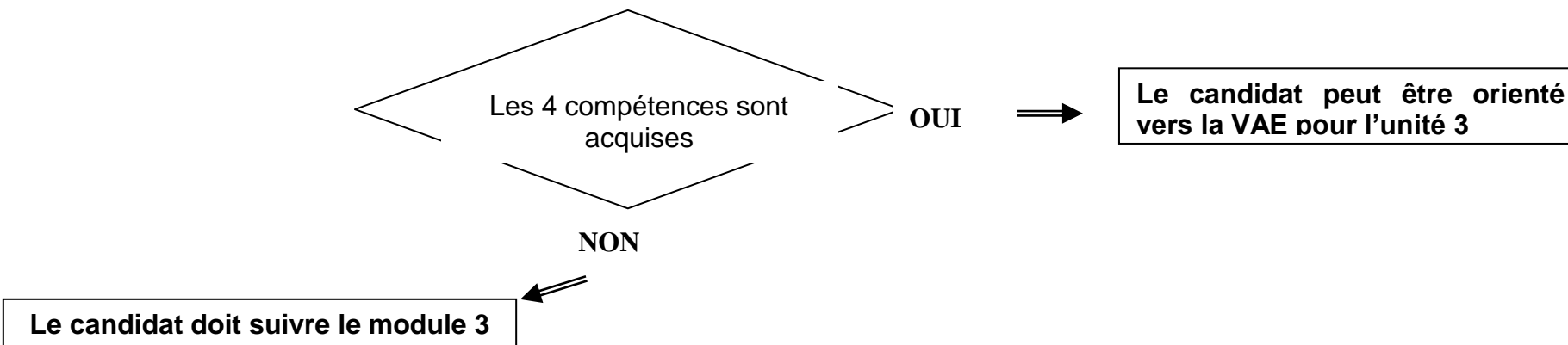

Unité 4 : Faire appliquer les règles de qualité et de sécurité sur son secteur et contrôler leur application

Exemple de questionnement

Quelle est votre action pour garantir la qualité de la production sur votre secteur ?

Quelles sont les principales causes de non-conformité sur votre secteur ? Donnez des exemples.

Quels sont les principaux risques vis à vis de la sécurité des personnes sur votre secteur ?

Quelles actions préventives ou correctives mettez-vous en place par rapport à ces risques qualité ou sécurité ?

Et plus particulièrement, quelle action auprès de votre équipe ?

Vérifiez-vous le dossier de lot ?

Quels documents avez-vous été amené à rédiger ?

Le candidat est capable, en autonomie, de ...	Auto-évaluation	Evaluation par le hiérarchique	Evaluation par l'évaluateur	Compétence acquise
Evaluer sur un secteur la conformité des activités, des locaux et des équipements avec les référentiels qualité (BPF, ISO, ...) et les règles de sécurité	Oui Non <input type="checkbox"/> <input type="checkbox"/>	Oui Non <input type="checkbox"/> <input type="checkbox"/>	Oui Non <input type="checkbox"/> <input type="checkbox"/>	Oui Non <input type="checkbox"/> <input type="checkbox"/>
Faire appliquer les BPF, les règles de sécurité et les procédures par l'ensemble des collaborateurs sur un secteur	Oui Non <input type="checkbox"/> <input type="checkbox"/>	Oui Non <input type="checkbox"/> <input type="checkbox"/>	Oui Non <input type="checkbox"/> <input type="checkbox"/>	Oui Non <input type="checkbox"/> <input type="checkbox"/>
Analyser les causes de non-conformités liées à la qualité et à la sécurité	Oui Non <input type="checkbox"/> <input type="checkbox"/>	Oui Non <input type="checkbox"/> <input type="checkbox"/>	Oui Non <input type="checkbox"/> <input type="checkbox"/>	Oui Non <input type="checkbox"/> <input type="checkbox"/>
Veiller à ce que toute déviation ou non-conformité soit enregistrée et traitée et assurer le suivi d'actions correctives	Oui Non <input type="checkbox"/> <input type="checkbox"/>	Oui Non <input type="checkbox"/> <input type="checkbox"/>	Oui Non <input type="checkbox"/> <input type="checkbox"/>	Oui Non <input type="checkbox"/> <input type="checkbox"/>
Apprécier la conformité d'un dossier de lot concernant son secteur	Oui Non <input type="checkbox"/> <input type="checkbox"/>	Oui Non <input type="checkbox"/> <input type="checkbox"/>	Oui Non <input type="checkbox"/> <input type="checkbox"/>	Oui Non <input type="checkbox"/> <input type="checkbox"/>
Rédiger un document de production (mode opératoire, rapport simple, procédure...) en fonction des règles de qualité internes et externes	Oui Non <input type="checkbox"/> <input type="checkbox"/>	Oui Non <input type="checkbox"/> <input type="checkbox"/>	Oui Non <input type="checkbox"/> <input type="checkbox"/>	Oui Non <input type="checkbox"/> <input type="checkbox"/>

NON

Les 6 compétences sont acquises

OUI

Le candidat peut être orienté vers la VAE pour le module 4

Le candidat doit suivre le module 4

Unité 5 – Appliquer des règles simples de gestion et d'administration du personnel sur son secteur

Exemple de questionnement

Avez-vous des activités liées à l'administration du personnel ? Décrivez-les

Avez-vous des activités liées au suivi ou à la gestion d'un budget de fonctionnement ? (dans le cadre de votre métier actuel ou dans un autre cadre) Décrivez-les

Le candidat est capable, en autonomie, de ...	Auto-évaluation	Evaluation par le hiérarchique	Evaluation par l'évaluateur	Compétence acquise
Appliquer les règles de gestion du personnel (congrés, horaires, RTT, pauses...)	Oui Non <input type="checkbox"/> <input type="checkbox"/>	Oui Non <input type="checkbox"/> <input type="checkbox"/>	Oui Non <input type="checkbox"/> <input type="checkbox"/>	Oui Non <input type="checkbox"/> <input type="checkbox"/>
Assurer l'intégration et le suivi des intérimaires et des nouveaux collaborateurs	Oui Non <input type="checkbox"/> <input type="checkbox"/>	Oui Non <input type="checkbox"/> <input type="checkbox"/>	Oui Non <input type="checkbox"/> <input type="checkbox"/>	Oui Non <input type="checkbox"/> <input type="checkbox"/>
Appliquer les règles de gestion d'un budget de fonctionnement sur son secteur	Oui Non <input type="checkbox"/> <input type="checkbox"/>	Oui Non <input type="checkbox"/> <input type="checkbox"/>	Oui Non <input type="checkbox"/> <input type="checkbox"/>	Oui Non <input type="checkbox"/> <input type="checkbox"/>

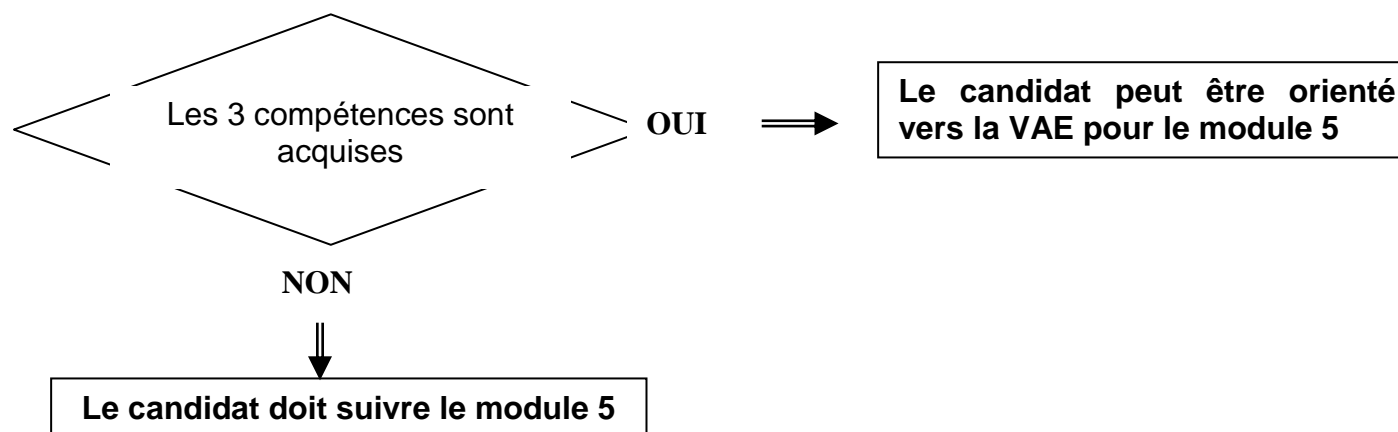

Unité 6 – Communiquer et animer une équipe

Exemple de questionnement

Comment animez-vous votre équipe ?

Quels sont les objectifs pour l'ensemble de votre équipe ? Animez-vous des actions avec votre équipe pour réaliser un objectif donné ? Donnez des exemples et expliquez votre démarche. Fixez-vous des objectifs individuels ? Donnez des exemples et expliquez votre démarche.

Formez-vous des collaborateurs ? Etes-vous amené à suivre leur progression et à proposer des évolutions ? Si oui, expliquez votre démarche.

Quelles difficultés rencontrez-vous dans l'animation de votre équipe et comment les surmontez-vous ?

Avec quelles personnes des autres services êtes-vous en relation ? (Maintenance, contrôle qualité, AQ,) Comment cela se passe-t-il ?

Le candidat est capable, en autonomie, de ...	Auto-évaluation	Evaluation par le hiérarchique	Evaluation par l'évaluateur	Compétence acquise
Communiquer efficacement avec des interlocuteurs différents dans des situations variées	Oui Non <input type="checkbox"/> <input type="checkbox"/>	Oui Non <input type="checkbox"/> <input type="checkbox"/>	Oui Non <input type="checkbox"/> <input type="checkbox"/>	Oui Non <input type="checkbox"/> <input type="checkbox"/>
Former et assister des collaborateurs sur la pratique des activités professionnelles	Oui Non <input type="checkbox"/> <input type="checkbox"/>	Oui Non <input type="checkbox"/> <input type="checkbox"/>	Oui Non <input type="checkbox"/> <input type="checkbox"/>	Oui Non <input type="checkbox"/> <input type="checkbox"/>
Animer une équipe de collaborateurs sur un secteur : donner des directives, transmettre des informations, gérer des conflits, apprécier le travail réalisé, motiver et convaincre son équipe, mener des entretiens et fixer des objectifs	Oui Non <input type="checkbox"/> <input type="checkbox"/>	Oui Non <input type="checkbox"/> <input type="checkbox"/>	Oui Non <input type="checkbox"/> <input type="checkbox"/>	Oui Non <input type="checkbox"/> <input type="checkbox"/>
Suivre et / ou accompagner l'acquisition des compétences et proposer des évolutions dans un cadre défini	Oui Non <input type="checkbox"/> <input type="checkbox"/>	Oui Non <input type="checkbox"/> <input type="checkbox"/>	Oui Non <input type="checkbox"/> <input type="checkbox"/>	Oui Non <input type="checkbox"/> <input type="checkbox"/>

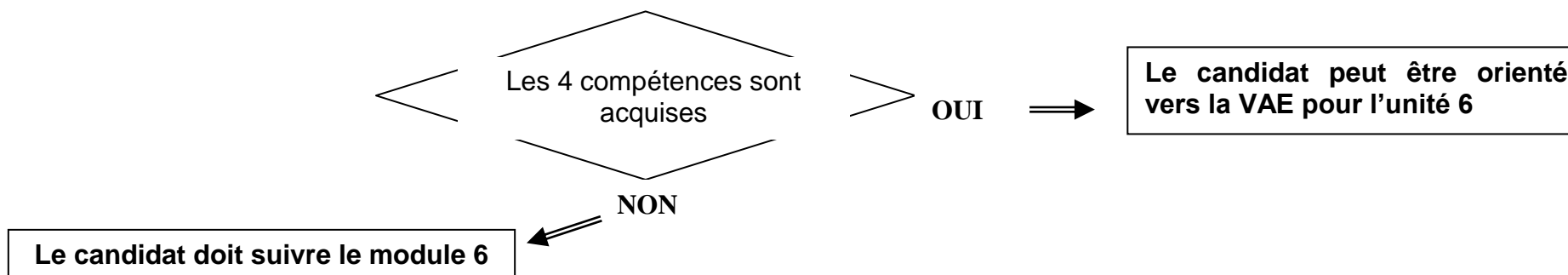

Unité 7 – Animer des actions de progrès sur son secteur

Exemple de questionnement

Quels sont les indicateurs de productivité sur votre secteur ? Menez-vous des actions pour suivre et analyser ces indicateurs ?

Quelle est votre action pour améliorer l'organisation de production ? Donnez des exemples. Avez-vous déjà proposé et mis en place des actions dans le domaine de la qualité et de la sécurité ? A partir d'exemples, expliquez comment vous mettez en place un plan d'action avec votre équipe.

Le candidat est capable, en autonomie, de ...	Auto-évaluation	Evaluation par le hiérarchique	Evaluation par l'évaluateur	Compétence acquise
Rechercher et traiter des informations liées aux activités professionnelles (qualité, réglementation pharmaceutique, règles de gestion du personnel, technologie, ...)	Oui Non <input type="checkbox"/> <input type="checkbox"/>	Oui Non <input type="checkbox"/> <input type="checkbox"/>	Oui Non <input type="checkbox"/> <input type="checkbox"/>	Oui Non <input type="checkbox"/> <input type="checkbox"/>
Proposer et mettre en place des actions correctives pour remédier aux non-conformités liées à la qualité et à la sécurité, en liaison avec les autres services	Oui Non <input type="checkbox"/> <input type="checkbox"/>	Oui Non <input type="checkbox"/> <input type="checkbox"/>	Oui Non <input type="checkbox"/> <input type="checkbox"/>	Oui Non <input type="checkbox"/> <input type="checkbox"/>
Analyser et interpréter des résultats de suivi d'indicateurs de productivité	Oui Non <input type="checkbox"/> <input type="checkbox"/>	Oui Non <input type="checkbox"/> <input type="checkbox"/>	Oui Non <input type="checkbox"/> <input type="checkbox"/>	Oui Non <input type="checkbox"/> <input type="checkbox"/>
Proposer et mettre en place des actions correctives pour réduire les coûts et les délais, en liaison avec les autres services	Oui Non <input type="checkbox"/> <input type="checkbox"/>	Oui Non <input type="checkbox"/> <input type="checkbox"/>	Oui Non <input type="checkbox"/> <input type="checkbox"/>	Oui Non <input type="checkbox"/> <input type="checkbox"/>
Animer un plan d'action au sein d'une équipe	Oui Non <input type="checkbox"/> <input type="checkbox"/>	Oui Non <input type="checkbox"/> <input type="checkbox"/>	Oui Non <input type="checkbox"/> <input type="checkbox"/>	Oui Non <input type="checkbox"/> <input type="checkbox"/>

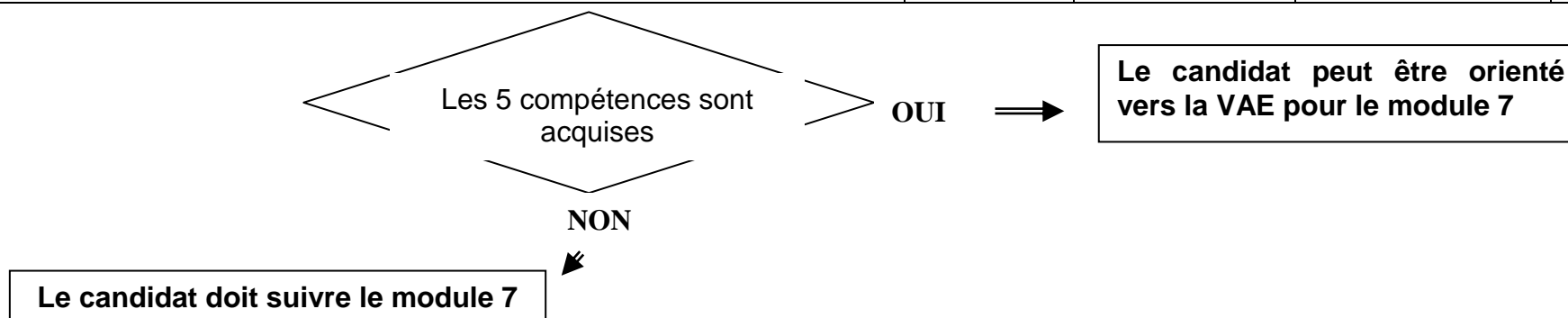

Repérage préalable des compétences du candidat

Tableau récapitulatif

Unité de compétences	Fiche de positionnement renseignée	Le candidat doit suivre les modules suivants	Le candidat est orienté vers la validation des acquis de l'expérience pour les modules suivants
Unité1 : Organiser la production sur un secteur			
Unité 2 : Assurer la mise en oeuvre des process sur son secteur			
Unité 3 – Mettre en place les conditions d'utilisation optimale des équipements sur son secteur			
Unité 4 – Faire appliquer les règles de qualité et de sécurité sur son secteur et contrôler leur application			
Unité 5 – Appliquer des règles simples de gestion et d'administration du personnel sur son secteur			
Unité 6 – Communiquer et animer une équipe			
Unité 7 – Animer des actions de progrès sur son secteur			